



## 多功能宽范围电子负载

IT8800可编程高精度电子负载，提供独特的LED模式，可供LED power drive 测试，提供可编程的内部参数，可应用于仿真LED的电流。单路功率从150W到55 KW,最大功率可达300KW,满足您的各种需求。支持过电压，过电流，过功率，过温度保护，让您放心使用。电压电流测量分辨率可达0.1mV,0.01mA,可调电流上升速度，0.0001A/us~2.5A/us可调空间。可提供CC,CV,CR,CW动态工作模式。电压，电流测量速度最高可达50KHz。数据存储容量达100组。可提供外部模拟量的功能。内置标准RS232,USB,GPIB通讯接口，更有免费的软件IT7000，让您更快捷地编辑自动测试文档，更方便地控制仪器。

型号	功率	电压	电流
IT8812B	200W	500V	15A
IT8813B	750W	500V	30A
IT8814B	1200W	500V	60A
IT8816B	2500W	500V	100A
IT8517B	3600W	500V	120A
IT8818B	5KW	500V	150A
IT8830B	10KW	500V	200A
IT8831B	15KW	500V	300A
IT8832B	20KW	500V	400A
IT8833B	25KW	500V	500A
IT8834B	30KW	500V	600A
IT8835B	35KW	500V	700A
IT8836B	40KW	500V	800A
IT8837B	45KW	500V	900A
IT8838B	50KW	500V	1000A
IT8839B	55KW	500V	1100A

\* 超过5KW 的其他规格可以接受定制!



型号	功率	电压	电流
IT8811	150W	120V	30A
IT8812	250W	120V	30A
IT8812C	250W	120V	60A
IT8813	750W	120V	60A
IT8814	1500W	120V	120A
IT8816	3KW	120V	240A
IT8817	4500W	120V	360A
IT8818	6KW	120V	480A
IT8830	10KW	120V	500A
IT8831	15KW	120V	750A
IT8832	20KW	120V	1000A
IT8833	25KW	120V	1500A

型号	功率	电压	电流
IT8830H	10KW	800V	100A
IT8831H	15KW	800V	150A
IT8832H	20KW	800V	200A
IT8833H	25KW	800V	250A
IT8834H	30KW	800V	300A
IT8835H	35KW	800V	350A
IT8836H	40KW	800V	400A
IT8837H	45KW	800V	450A
IT8838H	50KW	800V	500A
IT8839H	55KW	800V	600A

## Feature

- 高可见度的真空荧光显示屏(VFD)
- 全数字化可编程接口
- 高达25KHz动态模式
- 电压测量分辨率最高可达0.1mV电流0.01mA (10uA)
- 过电压/过电流/过功率/过热/反极性保护
- 电压, 电流测量速度最高可达50KHz
- 五种操作模式: 定电压, 定电流, 定电阻, 定功率和定阻抗
- 远程量测的功能
- 旋转式编码开关, 操作快速
- 电池测试功能
- 记忆容量100组
- 可调电流上升速度0.0001A/us~2.5A/us
- 短路功能
- 动态测试功能, 自动测试功能
- 配备防滑脚架的可携式强固机箱
- 智能型风扇控制
- 内建Buzzer作为警告提示
- 断电保持记忆功能
- CR-LED 测试
- OCP, OPP测试
- 电压上升速度测试
- 外部模拟量功能
- 支持VISA, USBTMC, SCPI 通讯协议
- 内置RS232, USB, GPIB标准通讯接口
- 可通过计算机进行软件监控

## 高达25KHz动态模式

动态测试操作能够根据设定规则使电子负载在两种设定参数间切换, 此功能可以用来测试电源的动态特性。

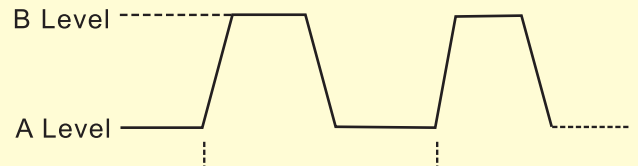

Continuous Transient Operation

## 可调电流上升下降速度

List模式让您准确高速的完成复杂的任意电流变化模式, 并且这个变化模式可与内部或者外部信号同步, 完成多准位带载的精密测试。

通过编辑顺序文件的名称, 输入单步数 (2- 84 步), 单步时间 (0.00002s~3600s) 及每一个单步的设定值和斜率, LIST功能生成多种复杂序列, 满足复杂的测试需求。斜率范围可达0.0001A/us~2.5A/us。

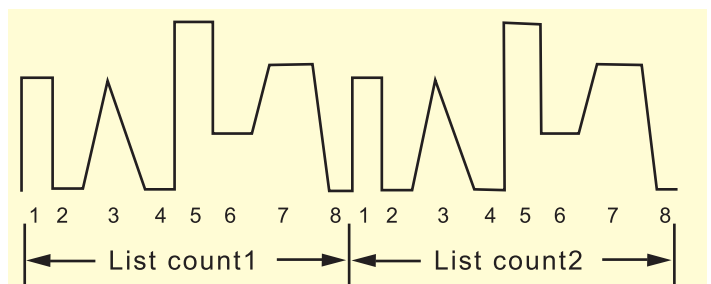

List Sequence

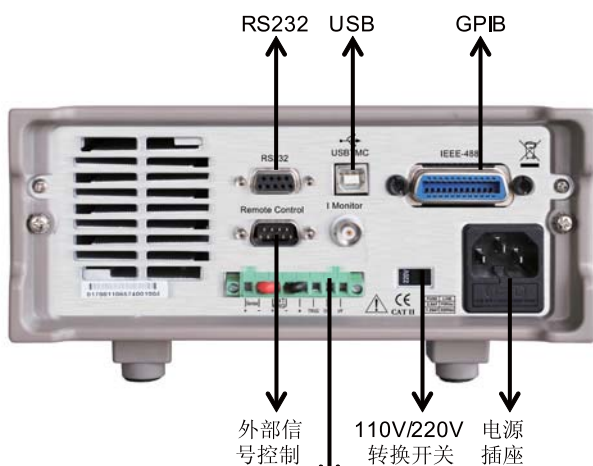

远端补偿, 外部触发, 外部模拟量端子

## LED 电源测试专家

独特的LED 模式可供LED 电源测试,可应用于仿真LED的电流。

我们通常所说的LED恒流源输出波形通常存在较大的电流涟波。正是因为涟波的存在,使得传统电子负载的CR模式并不能真实模拟LED驱动带载的特性,会出现测试电压或者电流不停抖动的情況。

IT8800系列的电子负载在传统的CR模式下,增加了二极管导通电压的设置,使得加在电子负载两端的电压大于二极管的导通电压时,电子负载才工作,完全真实地模拟二极管工作的原理,所以,IT8800系列电子负载可以模拟真实的LED测试时的电流涟波。

## 电压上升/下降时间测试

IT8800 系列提供特有的电压上升/下降时间测试。进入测试设置菜单,设置两个电压点。开启时间显示 (display on timer)功能,屏幕上会显示时间,测试完成后,屏幕上会显示此上升/下降时间。

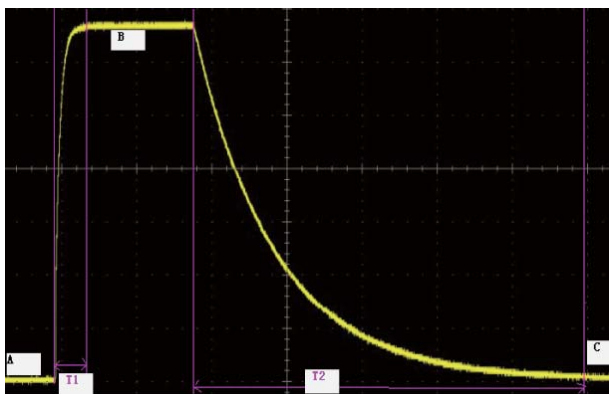

## 内置标准通讯接口

负载内置标准RS232, USB, GPIB通讯接口,满足您的不同需求,而且通讯速度明显高于以往的通过转换设备的电缆通讯。大大降低用户成本。



## 自动测试功能

IT8800的自动测试功能十分强大,它可以模拟多种测试。总共可以编辑10个测试文件,还可以选择将一个测试文件和另外一个测试文件链接。另外还可以选择测试停止的条件:测试通过停止或者是测试失败时停止。可调节的电流上升下降速率可以让自动测试模拟各种测试波形。

## OCP,OPP测试

IT8800系列电子负载过电流保护(OCP)有两种:硬件过流保护和软件过流保护。硬件过流保护限定负载的工作电流,软件过流保护是通过菜单设置过流保护点来实现,并且还可以设定延迟时间。

过功率保护(OPP)也可以通过硬件和软件两种方式来实现。硬件过功率保护和软件过功率保护都是通过设置过功率保护点来实现,不同的是硬件过功率保护会限定功率,软件过功率保护会报警并且使负载自动OFF。

## 电流监控

电流监视输出端子以0-10V模拟量输出信号相应代表前面板0-满量程的输入电流。可以连接一个外部电压表或示波器来显示电流监控端子输出电压,从而反映输入电流的变化。

IT8800 系列可编程直流电子负载，最高电压可达800V, 电流可达1500A, 功率可达55KW, 其他特殊或更高规格可接受定制。



IT8811



IT8818B



IT8838H

## IT8800系列电子负载面板操作

IT8800 系列电子负载面板操作十分方便，自带快捷按键有：短路测试，动态测试，List 测试，数据存储，数据调用，电池测试，自动测试，测试停止，测试触发，过电流测试，过功率测试。

## IT8800系列电子负载参数设置

IT8800系列电子负载参数设置十分快捷，您可以使用面板按键，脉动旋钮调节，还可配合左右按键调节光标，从而调节步进参数值，免去了设置步进的繁琐步骤。

## IT8800系列电子负载工作模式

IT8800系列电子负载工作模式分CC,CV,CW,CR, CZ, 让您轻松模拟各种特性的负载，大大节约您的成本。支持过电压，过电流，过功率，过温，反极性保护，并且可以设置电压，电流，功率的保护点，各种情况下会声音提示并且切断电路，让您的测试更安全。

## IT8800 系列电子负载测量分辨率极高

IT8800 系列电子负载测量分辨率极高，电压分辨率最高可达0.1mV, 电流分辨率最高可达0.01mA (10uA)。并且电压有自动量程切换的功能。

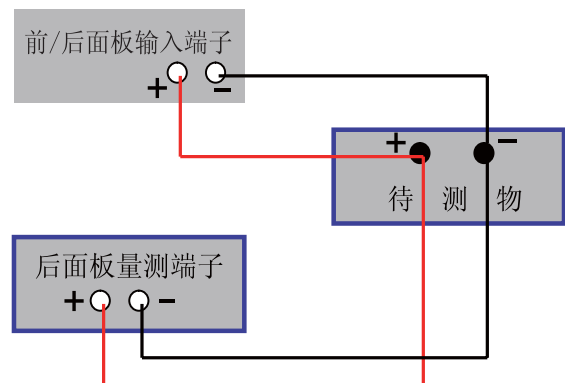

## 支持两种带载模式

IT8800系列电子负载支持带载电压的设置，并且提供两种带载模式，当选择Living，表示工作跟随状态；当选择Latch，表示工作带载点锁存带载状态，满足您不同的测试需求。

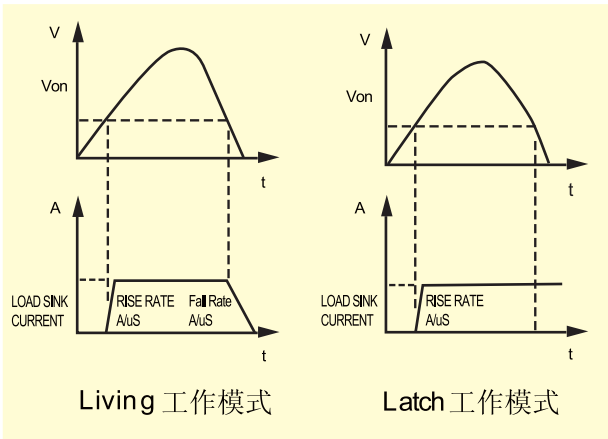

IT8800系列电子负载可以把一些常用的参数保存在100组非易失性存储器中，供用户方便、快速的取出使用。

IT8800系列电子负载后面板自带电压故障指示端子，当负载处于过电压保护或端子极性反接保护时，VF脚电压故障指示端子输出高电平。

IT8800系列电子负载可以通过后面板的EXT PRG（正负）模拟量端口来控制负载的带载电压或电流，在EXT PRG端子处接入0-10V可调电压来模拟0-满量程的输入，从而来调节负载的输入电压和电流的值（10V对应负载满量程的电压或电流值）

IT8800电子负载电池测试功能面板可设置三种电池测试关断条件：关断电压，关断容量，关断时间。测试时电池电压下降至关断电压或已放电容量到达关断容量或到达设置放电时间时即自动停止放电，并计算出电池已放电容量和放电时间。配合IT8800的监控软件还可以显示放电曲线。

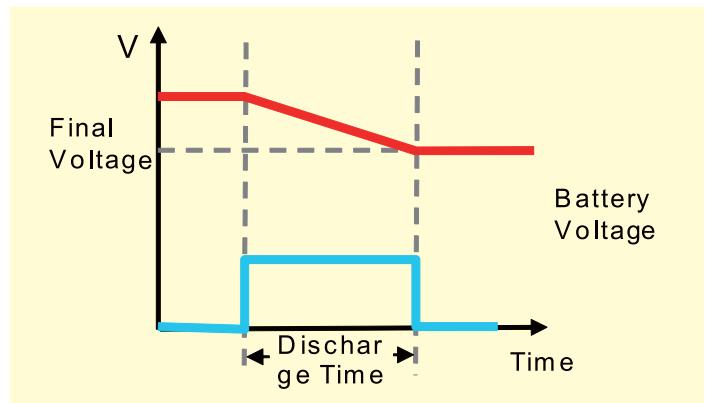

## IT7000 监控软件

IT7000具有十分强大的监控功能，它可以同时监控多台电子负载，并且将各台的监控界面在同一个软件中显示，您可以点击相应的标签来查看其对应仪器的控制情况，极大的方便了您的测试。为区分相同型号的不同仪器个体，您还可在配置菜单中编辑各台仪器的名称，体现了软件的人性化。

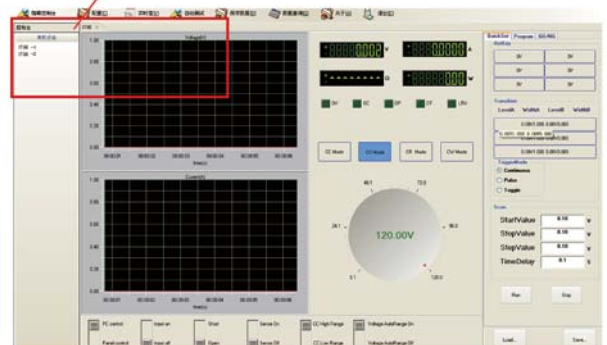
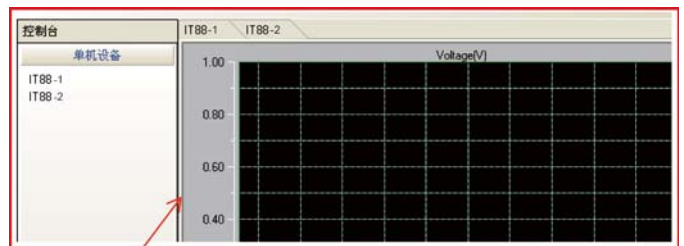

IT8811/12 Specifications

		IT8811		IT8812		IT8812B		IT8812C	
额定值	输入电压	0~120V		0~120V		0~500V		0~120V	
(0~40℃)	输入电流	0~3A	0~30A	0~3A	0~30A	0~3A	0~15A	0~6A	0~60A
	输入功率	150W		250W		200W		250W	
	最小操作电压	0.11Vat 3A	1.1Vat 30A	0.11Vat 3A	1.1Vat 30A	1V at 3A	4.5V at 15A	0.18V/6A	1.8V/60A
定电压模式	量程	0~18V	0~120V	0~18V	0~120V	0~50V	0~500V	0~18V	0~120V
	分辨率	1mV	10mV	1mV	10mV	1mV	10mV	1mV	10mV
	精度	±(0.05%+0.025%FS)	±(0.05%+0.025%FS)	±(0.05%+0.025%FS)	±(0.05%+0.025%FS)	±(0.05%+0.025%FS)	±(0.05%+0.025%FS)	±(0.025%+0.05%FS)	±(0.025%+0.05%FS)
定电流模式	量程	0~3A	0~30A	0~3A	0~30A	0~3A	0~15A	0~6A	0~60A
	分辨率	0.1mA	1mA	0.1mA	1mA	0.1mA	1mA	0.1mA	1mA
	精度	±(0.05%+0.05%FS)						±(0.05%+0.05%FS)	±(0.05%+0.1%FS)
定电阻模式	量程	0.05Ω~10Ω	10Ω~7.5KΩ	0.05Ω~10Ω	10Ω~7.5KΩ	0.05Ω~10Ω	10Ω~7.5KΩ	0.05Ω~10Ω	10Ω~7.5KΩ
	分辨率	16bit							
	精度*2	0.01%+0.08S	0.01%+0.0008S	0.01%+0.08S	0.01%+0.0008S	0.01%+0.08S	0.01%+0.0008S	0.01%+0.08S	0.01%+0.0008S
定功率模式	量程	150W							
	分辨率	10mW							
	精度	0.1%+0.1%FS		0.1%+0.1%FS		0.1%+0.1%FS		0.2%+0.2%FS	
动态模式									
动态模式		CC模式		CC模式		CC模式		CC模式	
	T1&T2	20uS~3600S /Res:1uS							
	精度	5uS±100ppm							
	上升/下降斜率	0.0001~0.25A/uS	0.001~2.5A/uS	0.0001~0.25A/uS	0.001~2.5A/uS*1	0.0001~0.1A/uS	0.001~1A/uS	0.0001~0.25A/uS	0.001~2.5A/uS*1
测量范围									
电压回读值	量程	0~18V	0~120V	0~18V	0~120V	0~50V	0~500V	0~18V	0~120V
	分辨率	0.1mV	1mV	0.1mV	1mV	1mV	10mV	0.1mV	1mV
	精度	±(0.025%+0.025%FS)							
电流回读值	量程	0~3A	0~30A	0~3A	0~30A	0~3A	0~15A	0~6A	0~60A
	分辨率	0.01mA	0.1mA	0.01mA	0.1mA	0.01mA	0.1mA	0.1mA	1mA
	精度	±(0.05%+0.05%FS)		±(0.05%+0.05%FS)		±(0.05%+0.05%FS)		±(0.05%+0.1%FS)	
功率回读值	量程	150W		250W		200W		250W	
	分辨率	10mW							
	精度	±(0.2%+0.2%FS)		±(0.2%+0.2%FS)		±(0.2%+0.2%FS)		±(0.2%+0.2%FS)	
保护范围									
过功率保护		≈160W		≈260W		≈210W		≈260W	
过电流保护		≈3.3A	≈33A	≈3.3A	≈33A	≈3.3A	≈6.5A	≈6.6A	≈66A
过电压保护		≈130V		≈130V		≈530V		≈130V	
过温度保护		≈85℃							
规格									
短路	电流(CC)	≈3.3/3A	≈33/30A	≈3.3/3A	≈33/30A	≈3.3/3A	≈16.5/15A	≈6.6A	≈66A
	电压(CV)	0V							
	电阻(CR)	≈35mΩ		≈35mΩ		≈300mΩ		≈30mΩ	
输入端子阻抗		300KΩ		300KΩ		1MΩ		300KΩ	
尺寸(W*D*H)		214.5mm*354.6mm*88.2mm							

\*1 2.5A/uS指在满量程状态下的测量结果

\*2 当输入电压及电流值≥满量程的10%

IT8811/12电子负载安装示意图 (1/2 2U,150W~300W)

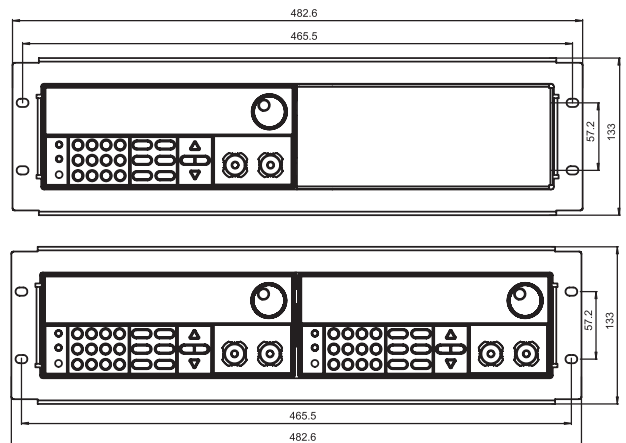
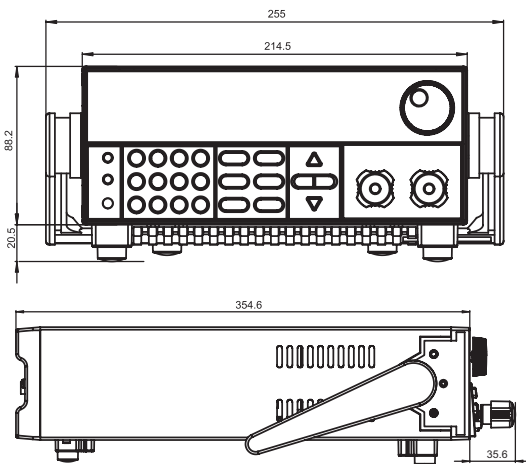



## IT8813/14 Specifications

		IT8813		IT8813B		IT8814		IT8814B	
额定值 (0~40°C)	输入电压	0~120V		0~500V		0~120V		0~500V	
	输入电流	0~6A	0~60A	0~3A	0~30A	0~12A	0~120A	0~6A	0~60A
	输入功率	750 W		750W		1500W		1200W	
	最小操作电压	0.1V at 6A	1.0V at 60A	0.36V/6A	3.6V/60A	1.2V at 12A	1.2V at 120A	0.36V/6A	3.6V/60A
	量程	0~18V	0~120V	0~50V	0~500V	0~18V	0~120V	0~50V	0~500V
定电压模式	分辨率	1mV	10mV	1mV	10mV	1mV	10mV	1mV	10mV
	精度	±(0.025%+0.05%FS)		±(0.025%+0.05%FS)		±(0.025%+0.05%FS)		±(0.025%+0.05%FS)	
	量程	0~6A	0~60A	0~3A	0~30A	0~12A	0~120A	0~6A	0~60A
定电流模式	分辨率	0.1mA	1mA	0.1mA	1mA	1mA	10mA	0.1mA	1mA
	精度	±(0.05%+0.05%FS)							
	量程	0.02Ω~10Ω	10Ω~7.5KΩ	0.15Ω~10Ω	10Ω~7.5KΩ	0.015Ω~10Ω	10Ω~7.5KΩ	0.1Ω~10Ω	10Ω~7.5KΩ
定电阻模式	分辨率	16bit							
	精度*2	0.01%+0.08S	0.01%+0.0008S	0.01%+0.08S	0.01%+0.0008S	0.01%+0.08S	0.01%+0.0008S	0.01%+0.08S	0.01%+0.0008S
	量程	750W		750W		1500W		1200W	
定功率模式	分辨率	10mW		10mW		100mW		100mW	
	精度	0.2%+0.2%FS		0.2%+0.2%FS		0.2%+0.2%FS		0.2%+0.2%FS	
动态模式									
动态模式		CC模式		CC模式		CC模式		CC模式	
	T1 & T2	20uS~3600S /Res:1uS							
	精度	5uS±100ppm							
	上升/下降斜率	0.0001~0.25A/uS	0.001~2.5A/uS*1	0.0001~0.1A/uS	0.001~1A/uS	0.0001~0.25A/uS	0.001~2.5A/uS*1	0.0001~0.1A/uS	0.001~1A/uS
测量范围									
电压回读值	量程	0~18V	0~120V	0~50V	0~500V	0~18V	0~120V	0~50V	0~500V
	分辨率	0.1mV	1mV	1mV	10mV	0.1mV	1mV	1mV	10mV
	精度	±(0.025%+0.025%FS)							
电流回读值	量程	0~6A	0~60A	0~3A	0~30A	0~12A	0~120A	0~6A	0~60A
	分辨率	0.1mA	1mA	0.1mA	1mA	0.1mA	1mA	0.1mA	1mA
	精度	±(0.05%+0.05%FS)		±(0.05%+0.05%FS)		±(0.05%+0.05%FS)		±(0.05%+0.05%FS)	
功率回读值	量程	750W		750W		1500W		1200W	
	分辨率	10mW		10mW		100mW		100mW	
	精度	±(0.2%+0.2%FS)		±(0.2%+0.2%FS)		±(0.2%+0.2%FS)		±(0.2%+0.2%FS)	
保护范围									
过功率保护		≒760W		≒760W		≒1550W		≒1250W	
过电流保护		≒6.6A	≒66A	≒3.3A	≒33A	≒13.2A	≒132A	≒6.6A	≒66A
过电压保护		≒130V		≒530V		≒130V		≒530V	
过温度保护		≒85°C							
规格									
短路	电流(CC)	≒6.6/6A	≒66/60A	≒3.3/3A	≒33/30A	≒13.2A	≒132A	≒6.6A	≒66A
	电压(CV)	0V							
	电阻(CR)	≒15mΩ	≒15mΩ	≒120mΩ	≒120mΩ	≒10mΩ	≒10mΩ	≒60mΩ	≒60mΩ
输入端子阻抗		300KΩ		1MΩ		300KΩ		1MΩ	
尺寸(W*D*H)		439mm*580mm*133.3mm							

\*1 2.5A/uS指在满量程状态下的测量结果

\*2 当输入电压及电流值≥满量程的10%

## IT8813/14/16电子负载安装示意图 (3U,750W~1500W)

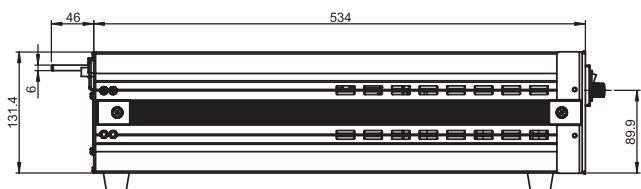
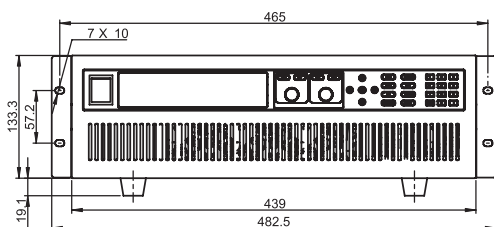

IT8816/17 Specifications

		IT8816		IT8816B		IT8817		IT8817B	
额定值	输入电压	0~120V		0~500V		0~120V		0~500V	
(0~40℃)	输入电流	0~24A	0~240A	0~10A	0~100A	0~36A	0~360A	0~12A	0~120A
	输入功率	3000W		2.5KW		4500W		3.6KW	
	最小操作电压	0.12V at 24A	1.2V at 240A	0.3V at 10A	3V at 100A	0.15V at 36A	1.5V at 360A	0.3V/12A	3V/120A
定电压模式	量程	0~18V	0~120V	0~50V	0~500V	0~18V	0~120V	0~50V	0~500V
	分辨率	1mV	10mV	1mV	10mV	1mV	10mV	1mV	10mV
	精度	±(0.025%+0.05% FS)		±(0.025%+0.05% FS)		±(0.025%+0.05% FS)		±(0.025%+0.05% FS)	
定电流模式	量程	0~24A	0~240A	0~10A	0~100A	0~36A	0~360A	0~12A	0~120A
	分辨率	1mA	10mA	1mA	10mA	1mA	10mA	1mA	10mA
	精度	±(0.05%+0.1%FS)							
定电阻模式	量程	0.01Ω~10Ω	10Ω~7.5KΩ	0.03Ω~10Ω	10Ω~7.5KΩ	0.01Ω~10Ω	10Ω~7.5KΩ	0.03Ω~10Ω	10Ω~7.5KΩ
	分辨率	16bit							
	精度*2	0.01%+0.08S	0.01%+0.0008S	0.01%+0.08S	0.01%+0.0008S	0.01%+0.08S	0.01%+0.0008S	0.01%+0.08S	0.01%+0.0008S
定功率模式	量程	3000W		2.5KW		4500W		3.6KW	
	分辨率	100mW							
	精度	0.2%+0.2% FS		0.2%+0.2% FS		0.2%+0.2% FS		0.2%+0.2% FS	
动态模式	动态模式								
	T1&T2	CC模式		CC模式		CC模式		CC模式	
	精度	20uS~3600S /Res:1uS							
	上升/下降斜率	5uS±100ppm							
电压回馈值	量程	0~18V	0~120V	0~50V	0~500V	0~18V	0~120V	0~50V	0~500V
	分辨率	1mV	10mV	1mV	10mV	0.1mV	1mV	1mV	10mV
	精度	±(0.025%+0.025%FS)							
电流回馈值	量程	0~24A	0~240A	0~10A	0~100A	0~36A	0~360A	0~12A	0~120A
	分辨率	1mA	10mA	1mA	10mA	1mA	10mA	1mA	10mA
	精度	±(0.05%+0.05%FS)		±(0.05%+0.05%FS)		±(0.05%+0.05%FS)		±(0.05%+0.05%FS)	
功率回馈值	量程	3000W		2.5KW		4500W		3.6KW	
	分辨率	100mW							
	精度	±(0.2%+0.2%FS)		±(0.2%+0.2%FS)		±(0.2%+0.2%FS)		±(0.2%+0.2%FS)	
保护范围	保护范围								
	过功率保护	≈3050W		≈2550W		≈4550W		≈3650W	
	过电流保护	≈26.4A	≈264A	≈11A	≈110A	≈39.6A	≈396A	≈13.2A	≈132A
	过电压保护	≈130V		≈530V		≈130V		≈530V	
规格	规格								
	短路	≈85℃		≈85℃		≈85℃		≈85℃	
	电流(CC)	≈26.4/24A	≈264/240A	≈11A	≈110A	≈39.6A	≈396A	≈13.2A	≈132A
	电压(CV)	0V							
电阻(CR)	≈5mΩ	≈5mΩ	≈30mΩ	≈30mΩ	≈4mΩ	≈4mΩ	≈25mΩ	≈25mΩ	
输入端子阻抗	300KΩ		1MΩ		300KΩ		1MΩ		
尺寸(W*D*H)	439mm*580mm*133.3mm				439mm*590mm*266mm				

\*1 2.5A/uS指在满量程状态下的测量结果

\*2 当输入电压及电流值≥满量程的10%

IT8817系列电子负载安装示意图 (6U,5KW~6KW)

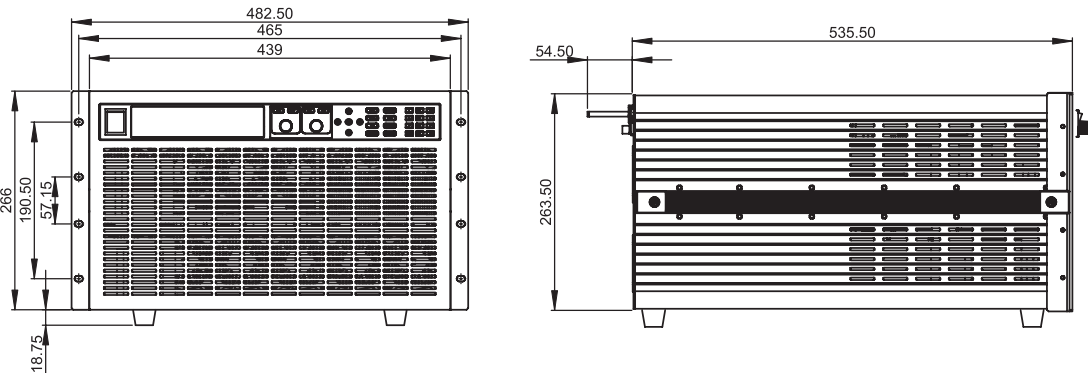





## IT8818 Specifications

		IT8818		IT8818B	
额定值	输入电压	0~120V		0~500V	
(0~40℃)	输入电流	0~48A	0~480A	0~15A	0~150A
	输入功率	6KW		5KW	
	最小操作电压	0.15V at 48A	1.5V at 480A	0.3V at 15A	3V at 150A
定电压模式	量程	0~18V	0~120V	0~50V	0~500V
	分辨率	1mV	10mV	1mV	10mV
	精度	±(0.025%+0.05% FS)		±(0.025%+0.05% FS)	
定电流模式	量程	0~48A	0~480A	0~15A	0~150A
	分辨率	1mA	10mA	1mA	10mA
	精度	±(0.05%+0.1%FS)		±(0.05%+0.05%FS)	
定电阻模式	量程	0.005Ω~10Ω	10Ω~7.5KΩ	0.03Ω~10Ω	10Ω~7.5KΩ
	分辨率			16bit	
	精度*2	0.01%+0.08S	0.01%+0.0008S	0.01%+0.08S	0.01%+0.0008S
定功率模式	量程	6KW		5KW	
	分辨率	100mW		100mW	
	精度	0.2%+0.2% FS		0.2%+0.2% FS	
动态模式					
动态模式	CC模式		CC模式		
	T1&T2	20uS~3600S /Res:1uS			
	精度	5uS±100ppm			
	上升/下降斜率	0.0001~0.25A/uS	0.001~2.5A/uS*1	0.0001~0.1A/uS	0.001~1A/uS
测量范围					
电压回读值	量程	0~18V	0~120V	0~50V	0~500V
	分辨率	1mV	10mV	1mV	10mV
	精度	±(0.025%+0.025%FS)			
电流回读值	量程	0~48A	0~480A	0~15A	0~150A
	分辨率	1mA	10mA	1mA	10mA
	精度	±(0.05%+0.05%FS)		±(0.05%+0.05%FS)	
功率回读值	量程	6KW		5KW	
	分辨率	100mW		100mW	
	精度	±(0.2%+0.2%FS)		±(0.2%+0.2%FS)	
保护范围					
过功率保护	≈6050W		≈5050W		
过电流保护	≈52.8A	≈528A	≈16.5A	≈165A	
过电压保护	≈130V		≈530V		
过温度保护	≈85℃				
规格					
短路	电流(CC)	≈52.8A	≈528A	≈16.5A	≈165A
	电压(CV)	0V			
	电阻(CR)	≈3mΩ	≈3mΩ	≈20mΩ	≈20mΩ
输入端子阻抗	300KΩ		1MΩ		
尺寸(W*D*H)	439mm*590mm*266mm				

\*1 2.5A/uS指在满量程状态下的测量结果

\*2 当输入电压及电流值≥满量程的10%

## IT8818电子负载安装示意图 (6U,5KW~6KW)

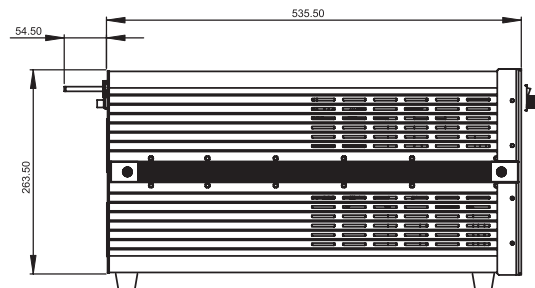
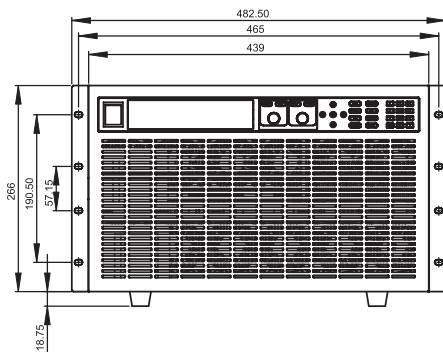

## IT8830 Specifications

		IT8830		IT8830B		IT8830H	
额定值 (0~40℃)	输入电压	0~120V		0~500V		0~800V	
	输入电流	0~50A	0~500A	0~20A	0~200A	0~10A	0~100A
	输入功率	10KW		10KW		10KW	
	最小操作电压	0.1V at 50A	1V at 500A	0.3V at 20A	3V at 200A	0.3V at 10A	3V at 100A
	量程	0~18V	0~120V	0~50V	0~500V	0~80V	0~800V
定电压模式	分辨率	1mV	10mV	1mV	10mV	1mV	10mV
	精度	±(0.025%+0.05%FS)		±(0.025%+0.05%FS)		±(0.025%+0.05%FS)	
	量程	0~50A	0~500A	0~20A	0~200A	0~10A	0~100A
定电流模式	分辨率	1mA	10mA	1mA	10mA	1mA	10mA
	精度	±(0.05%+0.1%FS)		±(0.05%+0.05%FS)		±(0.05%+0.05%FS)	
	量程	0.005Ω~10Ω	10Ω~7.5KΩ	0.02Ω~10Ω	10Ω~7.5KΩ	0.05Ω~10Ω	10Ω~7.5KΩ
定电阻模式	分辨率			16bit			
	精度*2	0.01%+0.08S	0.01%+0.0008S	0.01%+0.08S	0.01%+0.0008S	0.01%+0.08S	0.01%+0.0008S
	量程			10KW			
定功率模式	分辨率			1W			
	精度	0.2%+0.2%FS		0.2%+0.2%FS		0.2%+0.2%FS	
测量范围							
电压回读值	量程	0~18V	0~120V	0~50V	0~500V	0~80V	0~800V
	分辨率	1mV	10mV	1mV	10mV	1mV	10mV
	精度	±(0.025%+0.025%FS)		±(0.025%+0.025%FS)		±(0.025%+0.025%FS)	
电流回读值	量程	0~50A	0~500A	0~20A	0~200A	0~10A	0~100A
	分辨率	1mA	10mA	1mA	10mA	1mA	10mA
	精度	±(0.05%+0.05%FS)		±(0.05%+0.05%FS)		±(0.05%+0.05%FS)	
功率回读值	量程	10KW		10KW		10KW	
	分辨率			1W			
	精度	±(0.2%+0.2%FS)		±(0.2%+0.2%FS)		±(0.2%+0.2%FS)	
保护范围							
过功率保护		≈10.1KW		≈10.1KW		≈10.1KW	
过电流保护		≈55A	≈550A	≈22A	≈220A	≈11A	≈110A
过电压保护		≈130V		≈530V		≈850V	
过温度保护				≈85℃			
规格							
短路	电流(CC)	≈55A	≈550A	≈22A	≈220A	≈11A	≈110A
	电压(CV)			0V			
	电阻(CR)	≈2mΩ		≈15mΩ		≈30mΩ	
输入端子阻抗		300KΩ		1MΩ		2MΩ	
尺寸(W*D*H)		12 U		12 U		12 U	

\*2 当输入电压及电流值≥满量程的10%

## IT8830系列电子负载安装示意图 (12U,10KW)

